

Stetzberger

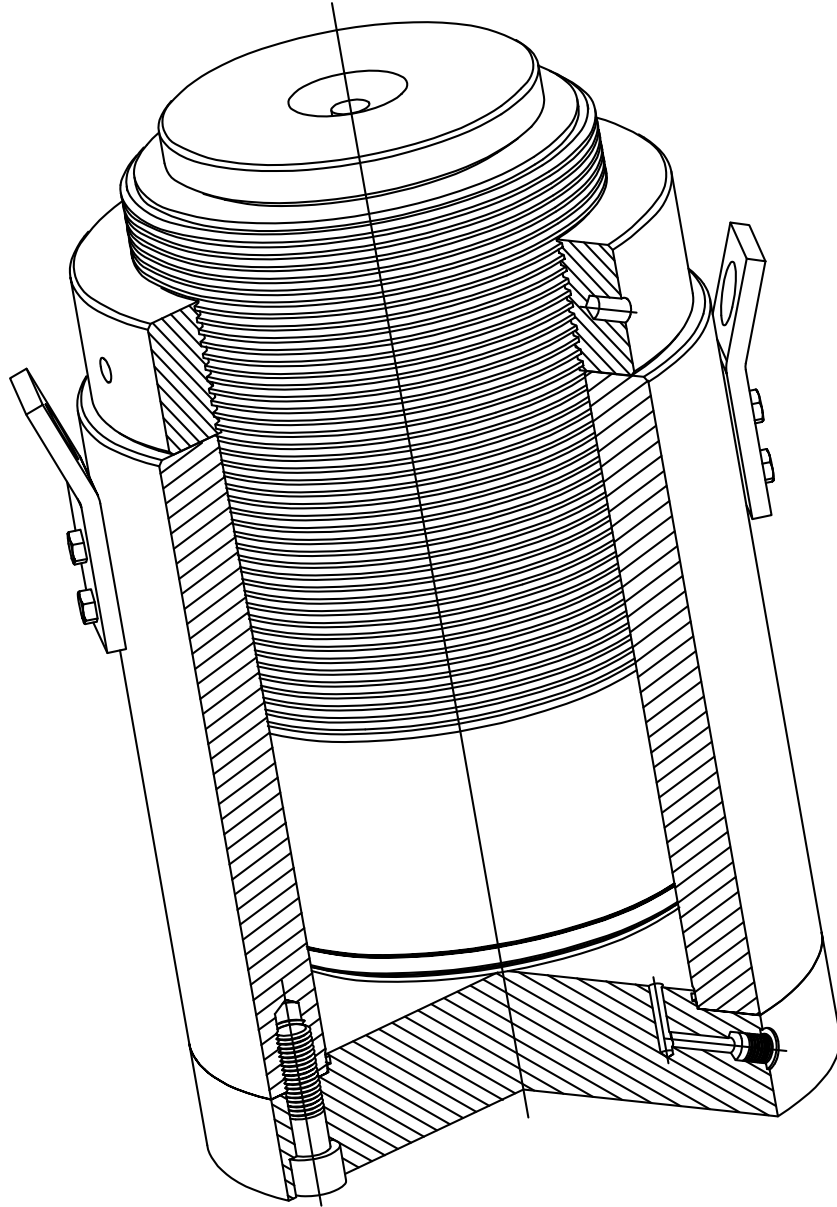

HYDRAULISCHE HEBEBÖCKE

HYDRAULISCHE HEBEBÖCKE

Baureihe 211

Allgemeines:

Hydraulische Hebeböcke kommen bei Hebe- und Absenkproblemen zum Einsatz. Die Standardausführung ist einfach beaufschlagbar. Das Zylinderrohr ist nahtlos gehont. Die Kolbenstange ist aus hochwertigem Ck45. Auf Wunsch sind nitrierte Kolben lieferbar. Die Anschlüsse sind Whitworth-Rohranschlüsse. Für den Zylinderhub ist die jeweilige Länge anstelle der Bemerkung "HUB" einzusetzen. Dabei ist jeder gewünschte Hub bis 5.000 mm lieferbar. Die Einbaulage ist beliebig.

Betriebsmittel : Hydrauliköl auf Mineralölbasis nach DIN 51525E

Betriebsdruck : Maximal 450 bar (45 MPa)

Betriebstemperatur : -30° C bis + 70° C

UNSER BESTELLMUMMERSCHLÜSSEL: 211.AB.CD.EF

AB steht für die Nennhubkraft bei 450 bar

Hubkraft in kN	250	500	1000	1500	2000	2500	3150	4000
AB	02	05	10	15	20	25	31	40

CD steht für die Hubhöhe

Hubhöhe in mm	50	100	150	200	250	300	350	400	450	500
CD	05	10	15	20	25	30	35	40	45	50

E steht für die Ausführung mit Stelling

- 0 ohne Stelling
- 1 mit Stelling

F steht für die Ausführung mit Kugeldruckplatte

- 0 ohne Kugeldruckplatte
- 1 mit Kugeldruckplatte

Grundauführung:

Type		02	05	10	15	20	25	31	40
Hubkraft bei 45 MPa	in kN	250	500	1000	1500	2000	2500	3150	4000
Hubkraft bei 37 MPa	in kN	205	410	820	1230	1640	2050	2580	3280
Hubkraft bei 70 MPa	in kN	390	770	1550	2320	3300	3870	4880	6600
Kolbendurchmesser	in mm	85	120	170	210	240	270	300	340
Zylinderdurchmesser	in mm	125	160	225	295	325	365	400	460
Anschlußgewinde	in Zoll	G3/8	G3/8	G1/2	G1/2	G1/2	G1/2	G1/2	G1/2
Anschlußhöhe	in mm	15	20	30	40	45	50	55	65
Ölbedarf je 50 mm Hub	in Ltr	0,3	0,6	1,15	1,75	2,25	2,85	3,55	4,55
Durchmesser der Kalotte	in mm	75	95	125	175	195	215	235	275
Bauhöhe der Kalotte	in mm	20	25	25	25	25	30	30	35
Mehrgewicht für Kalotte	in kg	0,6	1,3	2,5	4,5	6,2	9	11	17
Mindermaß bei Ausführung ohne Stellring	in mm	40	40	50	60	70	78	88	88

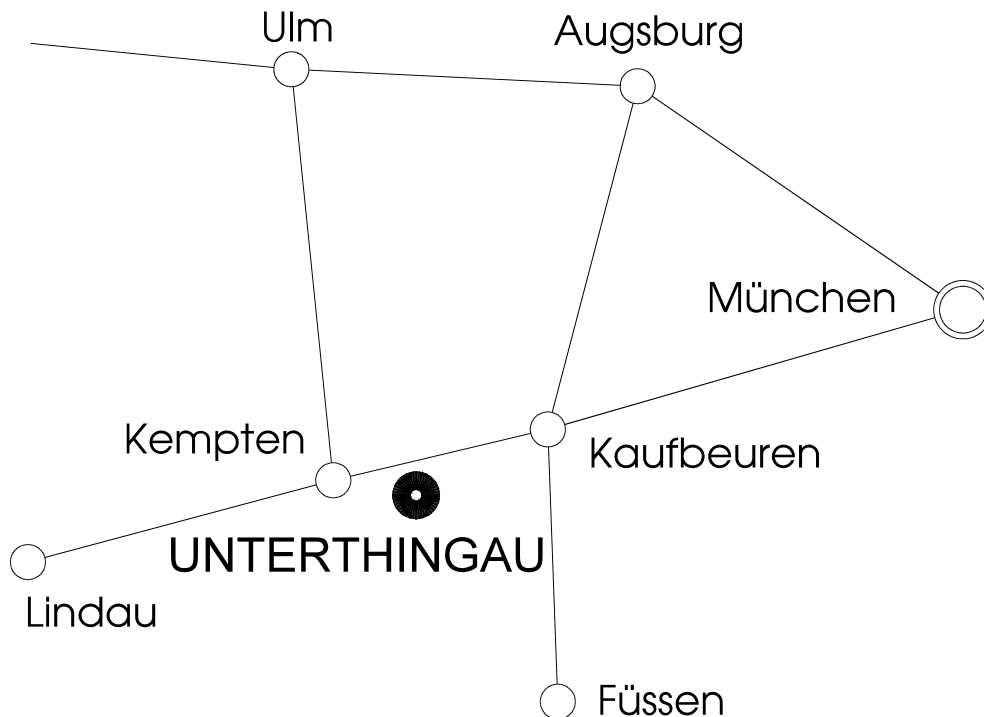

DREHTECHNIK STETZBERGER GMBH

Kemptener Straße 34a - 38, 87647 Unterthingau

Telefon 08377/9203-0, Telefax 08377/9203-17

www.stetzberger.de, Email info@stetzberger.de